

FRANCE DISTRIBUTION CONTROLS

REGULATION

# F.D.C.

## VANNES à eau pressostatiques 2 voies

AWR

Les vannes à eau pressostatiques AWR modulent le débit d'eau dans le condenseur en fonction des variations de pression du réfrigérant. Ces vannes possèdent des soufflets de haute qualité pour une fiabilité maximale. Ces vannes sont compatibles avec tous les réfrigérants non corrosifs. Les vannes AWR s'ouvrent par augmentation de la pression du réfrigérant. Elles régulent le débit d'eau de refroidissement dans le condenseur en maintenant une pression constante.

Les vannes peuvent être montées horizontalement ou verticalement. Il est recommandé d'insérer des robinets d'arrêt avant et après la vanne. Un capillaire de 1m avec 2 écrous femelles est fourni en option. Le capillaire ne doit pas être courbé à moins de 40 mm du



## Gamme des vannes pressostatiques 2 voies

Référence	Dimension	Réglage usine Kg/cm <sup>2</sup>	Plage de réglage Kg/cm <sup>2</sup>	Pression maxi. Kg/cm <sup>2</sup>	Poids
AWR 1203 GLW	3/8"	7,5	6,0 à 18,0	20	0,66
AWR 1504 GLW	1/2"	7,5	6,0 à 18,0	20	0,8
AWR 2006 GLW	3/4"	7,5	6,0 à 18,0	20	1,0
AWR 2510 GLW	1"	7,5	6,0 à 18,0	20	1,8
AWR 3212 GLW	1 1/4"	7,5	6,0 à 18,0	20	2,1

Eau de refroidissement: Pression maximale: 10 Kg/cm<sup>2</sup> Température maximale: 60°C

## Dimensions

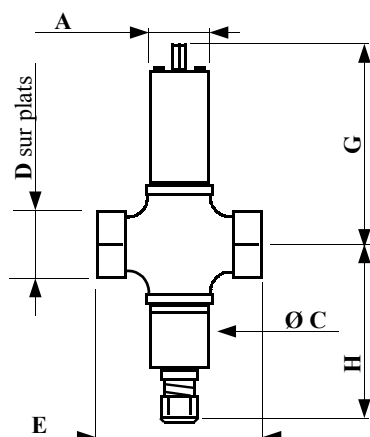

Réf.	A	C	D	E	G	H
AWR 1203 GLW	40	31	19	55	92	73
AWR 1504 GLW	42	37	27	70	100	83
AWR 2006 GLW	42	37	32	80	104	87
AWR 2510 GLW	59	46	40	90	116	97
AWR 3212 GLW	59	46	50	100	121	102

Tel: 01 45 67 03 69

Fax: 01 45 67 89 16

R.C.S. Paris 79 B 930

19, rue du Général Bertrand 75007 - PARIS  
SIRET 314 951 096 00010 APE 516 K

CEE FR 65 314 951 096

## Sélection d'une vanne pressostatique

La courbe de débit permet de sélectionner le modèle de vanne à utiliser. La vanne s'ouvre progressivement de 0 à 100% selon la montée de la pression du réfrigérant ( de 0 à 4 Kg/cm<sup>2</sup> à partir du point de réglage). A 4 Kg/cm<sup>2</sup> la vanne est ouverte à 100%.

Le débit est donné dans le **tableau 1** pour une perte de charge dans la vanne de 1 Kg/cm<sup>2</sup>. Pour une perte de charge différente, le débit est calculé en multipliant le débit donné au tableau 1 par le coefficient de compensation correspondant à la perte de charge dans la vanne suivant le **tableau 2**.

**Tableau 1**

Débit dans la vanne en Litres par heure en fonction de la pression du réfrigérant au dessus du point de consigne, pour une perte de charge dans la vanne de 1 Kg/cm<sup>2</sup>.

Réf	Pression au dessus du point de consigne en Kg/cm <sup>2</sup>								
	0,25	0,5	1	1,5	2	2,5	3	3,5	4
AWR 1203 GLW	120	180	210	660	900	1080	1380	1500	1560
AWR 1504 GLW	420	780	1440	2040	2400	2660	2700	2700	2700
AWR 2006 GLW	660	1080	1450	2040	3780	4560	4980	5340	5400
AWR 2510 GLW	780	1200	2220	3240	5040	5520	6180	6600	6700
AWR 3212 GLW	850	1300	2400	3700	5100	6480	7500	8300	8600

**Il est déconseillé de travailler en dessous d'une surpression de 0,25 Kg/cm<sup>2</sup>**

**Tableau 2**

Coefficients de compensation

Perte de charge dans la vanne	Coefficient
1	1
0,3	0,55
0,5	0,7
0,7	0,8
2,0	1,4
3,0	1,7
4,0	2,0

## Réglage du point de consigne de la pression

La vanne pressostatique régule la pression du fluide réfrigérant de 0 à 4 Kg/cm<sup>2</sup> au dessus du point de consigne réglé par la vis située sur le dessus de la vanne. Le réglage d'usine est de 7,5 Kg/cm<sup>2</sup>, pour modifier ce réglage visser ou dévisser la vis de réglage. Un tour de vis modifie le réglage selon le tableau ci-dessous:

AWR 1203 GLW	1,0 Kg/cm <sup>2</sup>	AWR 2510 GLW	0,75 Kg/cm <sup>2</sup>
AWR 1504 GLW	1,0 Kg/cm <sup>2</sup>	AWR 3212 GLW	0,75 Kg/cm <sup>2</sup>
AWR 2006 GLW	1,0 Kg/cm <sup>2</sup>		

FRANCE DISTRIBUTION CONTROLS

REGULATION

# F.D.C.

## VANNES à eau pressostatiques 3 voies

SWR

Les vannes à eau pressostatiques **SWR** modulent le débit d'eau dans le condenseur en fonction des variations de pression du réfrigérant. Ces vannes possèdent des soufflets de haute qualité pour une fiabilité maximale. Ces vannes sont compatibles avec tous les réfrigérants non corrosifs. Les vannes **SWR** ouvrent le circuit principal par augmentation de la pression du réfrigérant, et ferment le by-pass. Elles régulent le débit d'eau de refroidissement dans le condenseur en maintenant une pression constante.

Les vannes peuvent être montées horizontalement ou verticalement. Il est recommandé d'insérer des robinets d'arrêt avant et après la vanne. Un capillaire de 1m avec 2 écrous femelles est fourni en option. Le capillaire ne doit pas être courbé à moins de 40 mm du soufflet. Rayon minimum de courbure 10 mm.



## Gamme des vannes pressostatiques 3 voies

Référence	Dimension	Réglage usine Kg/cm <sup>2</sup>	Plage de réglage Kg/cm <sup>2</sup>	Pression maxi. Kg/cm <sup>2</sup>	Poids
SWR 1504 GLW	1/2"	7,5	6,0 à 18,0	20	1,1
SWR 2006 GLW	3/4"	7,5	6,0 à 18,0	20	1,5
SWR 2510 GLW	1"	7,5	6,0 à 18,0	20	2,5
SWR 3212 GLW	1 1/4"	7,5	6,0 à 18,0	20	3,0

Eau de refroidissement: Pression maximale: 10 Kg/cm<sup>2</sup> Température maximale: 60°C

## Dimensions

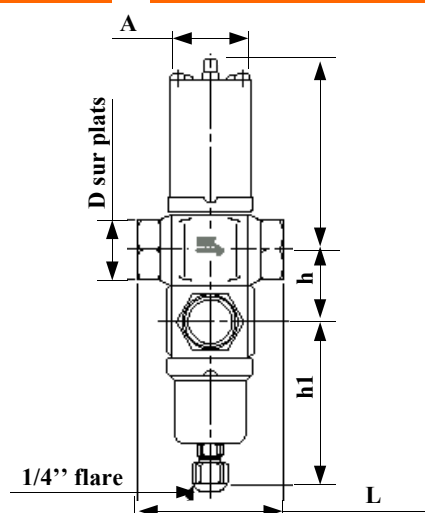

Réf.	A	D	L	H	h1	h
AWR 1504 GLW	42	27	70	100	83	31
AWR 2006 GLW	42	32	80	104	87	39
AWR 2510 GLW	59	40	90	116	97	44
AWR 3212 GLW	59	50	100	121	102	54

Tel: 01 45 67 03 69

Fax: 01 45 67 89 16

R.C.S. Paris 79 B 930

19, rue du Général Bertrand 75007 - PARIS  
SIRET 314 951 096 00010 APE 516 K

CEE FR 65 314 951 096