

FRANCE DISTRIBUTION CONTROLS

REGULATION

F.D.C.

Manomètres à tube incliné

MM100500 / MM200600

Les manomètres à tube incliné **MM100500** et **MM200600** sont des appareils simples et précis pour la mesure de la surpression, de la dépression ou de la pression différentielle. Ils sont utilisés pour la surveillance de filtres, la surpression ou la dépression d'air dans les locaux spécialisés.

L'appareil comprend:

Un manomètre avec colonne de liquide et réservoir.

1,8 mètres de tube PVC souple avec pipes de prise de pression et vis de fixation pour gaine.



Gamme des manomètres

Type	Echelle Pa	Pression max. bar
MM 100500	-100 / +500	2
MM 200600	0 / +600	2

Installation

Installer le manomètre bien horizontalement sur une paroi verticale. Tourner le bouton de réglage pour qu'il soit en milieu de course. Verser le fluide de mesure dans la prise de remplissage (FILL) jusqu'à ce qu'il arrive au niveau du zéro. Ajuster avec le bouton de réglage.

Pour une mesure différentielle de pression, raccorder le tube de prise basse pression sur l'entrée - et le tube haute pression sur l'entrée +.

Contrôler régulièrement le liquide de mesure en vérifiant qu'il est bien au zéro quand il n'y a pas de pression en débranchant les tubes de prise de pression. Ajouter du liquide si nécessaire.

La structure du manomètre contient un système évitant l'entrée du liquide de mesure dans les conduites de ventilation en cas de surpression excessive.

Caractéristiques techniques

Corps:	ABS/PMMA/PC/NBR-joints
Liquide:	Huile de paraffine s.g. 0,786 Kg/dm ³ (15°C)
Surpression:	2 bar maxi.
Précision:	5 Pa échelle inclinée et 25 Pa échelle verticale
Plage de fonctionnement:	-40/+60°C
Dimensions:	210 x 140 x 34 mm
Poids:	420 g

Tel: 01 45 67 03 69

Fax: 01 45 67 89 16

R.C.S. Paris 79 B 930

19, rue du Général Bertrand 75007 - PARIS
SIRET 314 951 096 00010 APE 516 K

CEE FR 65 314 951 096

Dimensions

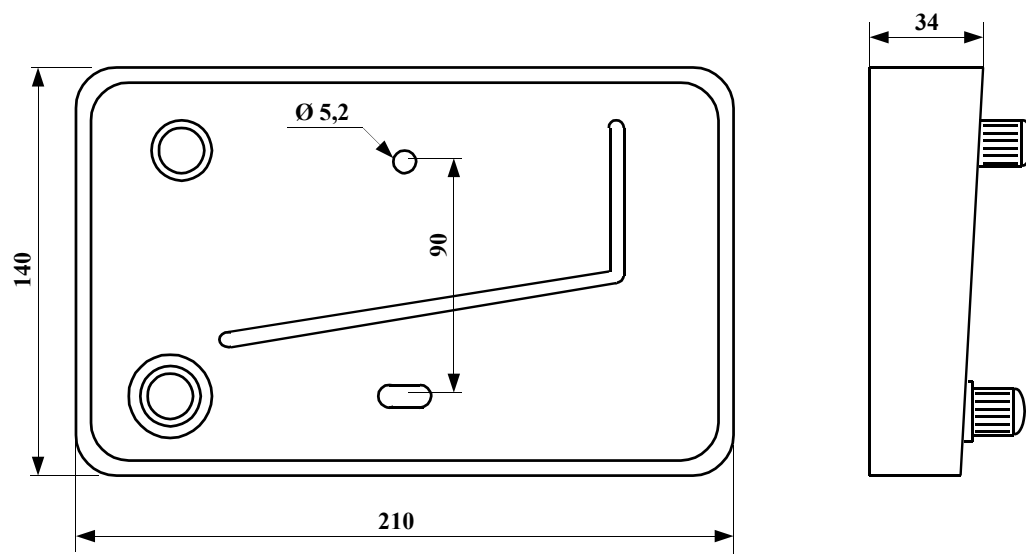

FRANCE DISTRIBUTION CONTROLS

REGULATION

F.D.C.

PRESSOSTAT différentiel avec visualisation

DB-M6P6

Le pressostat différentiel avec visualisation **DB-M6P6**, associe un pressostat différentiel avec réglage de seuil d'alarme avec un manomètre pour la visualisation de la dépression. Il est indiqué pour la surveillance de filtres, la surpression ou la dépression d'air dans les locaux spécialisés. L'appareil comprend:

Un manomètre avec colonne de liquide et réservoir.

Un pressostat différentiel à contact inverseur.

Un mètre de tube PVC souple \varnothing 5x8 avec pipes de prise de pression et vis de fixation pour gaine.

Le pressostat se présente en boîtier plastique IP 54 selon la norme EN 60529 et protection classe I selon la norme EN 60335-1.



Gamme de pressostats

Type	Visualisation	Plage de réglage	Différentiel	Pression max.
	Pa	Pa	Pa	KPa

Caractéristiques techniques

Pressostat différentiel:

Sortie: Contact inverseur , 3 (2)A, 250 Vac
Température de fonctionnement: -20 à +60 °C
Pression maximale: 50 KPa

Visualisation:

Corps: Acrylique
Liquide: ISO- paraffine rouge densité 0,786 à 15°C
Pression maxi.: 200 KPa.
Ajustage du zéro: Par bouton
Plage de fonctionnement: -40/+60°C

Tel: 01 45 67 03 69

Fax: 01 45 67 89 16

R.C.S. Paris 79 B 930

19, rue du Général Bertrand 75007 – PARIS
SIRET 314 951 096 00010 APE 518 M

CEE FR 65 314 951 096

Raccordement électrique

- 1- Commun
- 3- Contact fermé au repos (sans pression)
- 2- Contact ouvert au repos (sans pression)

Quand la pression monte à l'entrée HP, les contacts 1 et 2 se ferment et, simultanément les contacts 1 et 3 s'ouvrent.

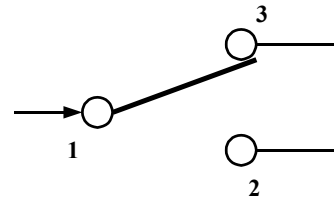

Dimensions

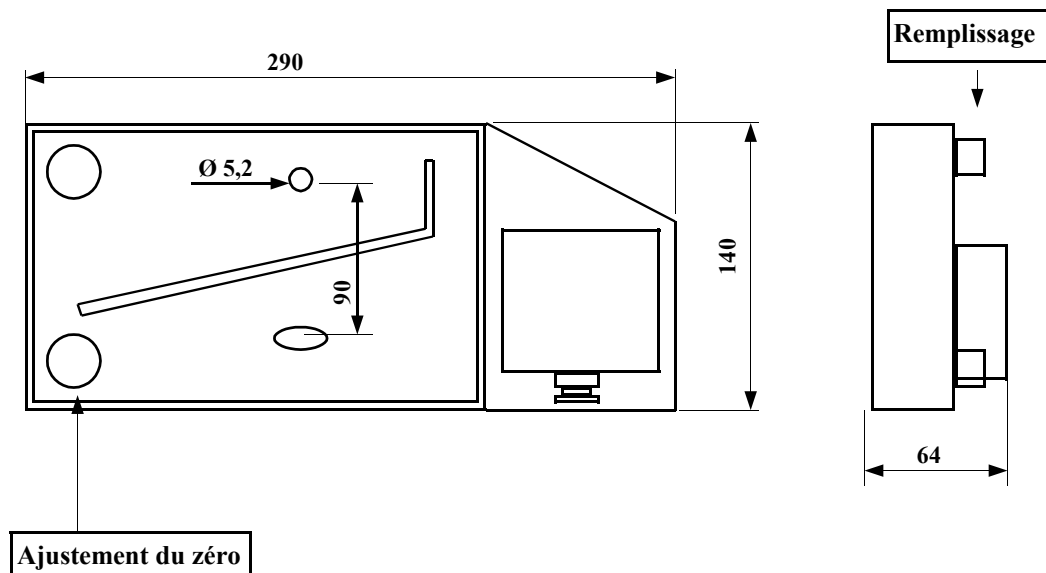

Installation

- Installer l'appareil verticalement et s'assurer que l'indicateur est bien de niveau. Les trous de fixation oblongs de la platine permettent un réglage fin.
- Fixer les pipes de prise de pression avec les vis fournies et procéder au raccordement sur les plots à l'aide du tube souple fourni.
- Effectuer le câblage électrique conformément au schéma.
- Bien serrer les vis et le presse-étoupe pour assurer l'étanchéité du boîtier.
- Verser le liquide dans le manomètre.
- Régler le zéro de pression en tournant le bouton de réglage de la pression pour amener la surface du liquide en face du zéro de la graduation sur le tube indicateur.
- Ces opérations doivent être effectuées hors tension par un technicien habilité. Tout manquement à ces règles supprime la garantie.