

Moteurs pour vannes à siège**SE4**

Gamme de moteurs linéaires pour la commande de vannes à siège équipant les installations de chauffage, de refroidissement et de conditionnement d'air.

Trois types de moteurs sont disponibles :

- Moteur trois points, alimentation 230 volts ca
- Moteur trois points, alimentation 24 volts ca
- Moteur proportionnel 0-10 volts ou 4-20 mA, alimentation 24 volts ca.

Commande manuelle par clé hexagonale.

**Gamme de moteurs**

Type	Fonction	Alimentation Volts
SE4F230	3 points	230 ± 10%
SE4F24	3 points	24 ± 10%
SE4M24	Proportionnel 0-10V ou 4-20 mA	24 ± 10%

Caractéristiques techniques

Puissance consommée :	7 VA, 7,5 VA pour SE4M
Raccordement :	Câble 1,5m embrochable
Force nominale :	400 N
Course nominale :	5,5
Temps de course :	70 secondes
Indicateur de position	
Adaptation automatique	Leds de contrôle
Température de fonctionnement :	0 à +50°C
Température de stockage :	-20 à 70°C
Humidité :	Maxi. 90% Hr sans condensation.
Conformité CE :	EMC directive 89/336/EEC, 93/68/EEC Basse tension 73/23/EEC
Protection :	IP 54 Classe II pour SE4F230 Classe III pour SE4F24, SE4M24
Poids:	360 g

Installation

Raccordement électrique

Le moteur est livré en position rétractée pour montage direct sur la vanne VFZ. Si le moteur n'est pas dans cette position, le positionner avec la clé de commande manuelle en tournant dans le sens inverse des aiguilles d'une montre avant son montage sur la vanne. Visser le moteur sur la vanne et raccorder ensuite le moteur en vérifiant que l'alimentation électrique correspond au type de moteur utilisé.

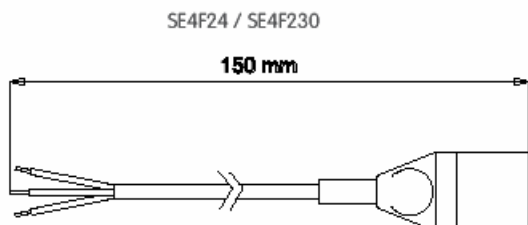

COM
Poussé
Rétracté

Bleu
Noir
Marron

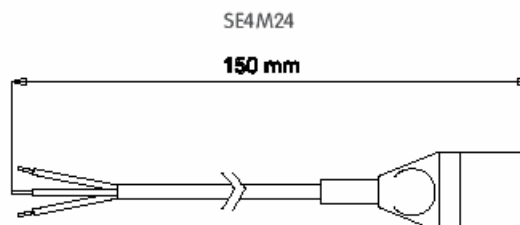

COM.
IN. (Y) 0...10 V
24 Vca

Bleu
Noir
Marron

Réglages

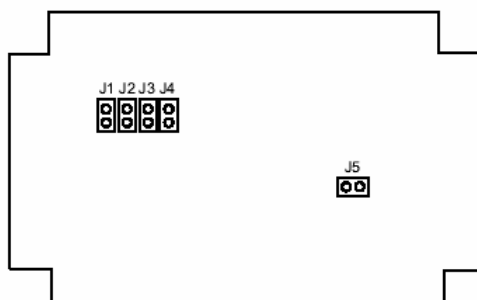

INPUT SIGNAL	J1	J2	J3	J5	J4
0...10 V					
0...4 V					
6...10 V					
2...10 V					
4...20 mA					
DIRECT ACTION					
REVERSE ACTION					

Différents signaux d'entrée peuvent être configurés selon le tableau
Fonctionnement direct ou inverse.
Paramétrage d'usine action directe et 0-10V.

Shunt non monté

Shunt monté

Action directe: 0V position rétracté Voie A-AB fermée, voie B-AB ouverte
10V position poussé Voie A-AB ouverte, voie B-AB fermée
Action inverse 0V position rétracté Voie B-AB fermée, voie A-AB ouverte
10V position poussé Voie B-AB ouverte, voie A-AB fermée

Dimensions

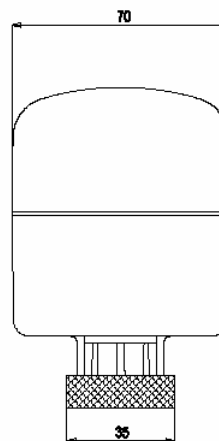
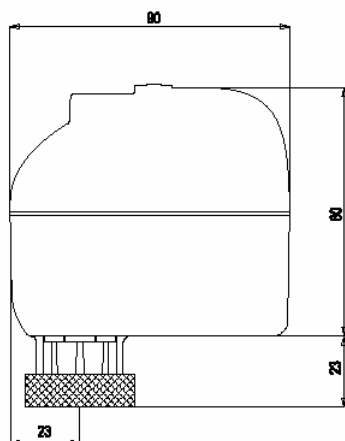

Vannes à siège PN 16**VFZ**

Les vannes à siège VFZ sont utilisées pour la régulation de chauffage, ou de rafraîchissement dans les installations en eau basse pression.

Les limites d'utilisation sont les suivantes :

Température d'eau comprise entre -10 et 120°C.

Eau glycolée ayant moins de 50% de glycol.

Les vannes trois voies peuvent être montées en mélange ou en décharge.

Les vannes sont livrées en standard avec commande manuelle. Les vannes sont motorisables avec les moteurs correspondants.

**Gamme des vannes**

Type		DN m ³ /h	Kv	ΔP Kpa
Vanne 2 voies	Vanne 3 voies			
VFZ211	VFZ311	15	0.4	1000
VFZ212	VFZ312	15	0.63	1000
VFZ213	VFZ313	15	1	1000
VFZ214	VFZ314	15	1.6	1000
VFZ215	VFZ315	15	2,5	1000
VFZ218	VFZ318	20	4	500
VFZ220	VFZ320	20	6,3	500
VFZ225	VFZ325	25	10	250
VFZ232	VFZ332	32	13	250
VFZ240	VFZ340	40	16	200

Caractéristiques techniques

Pression nominale :	PN 16
Caractéristique :	Linéaire
Course :	5,5 mm
Fuite :	Voie A-AB étanche, by-pass maxi.0,2% du Kv
Corps de vanne :	Fonte G25
Clapet :	Laiton OT58
Tige :	Inox AISI304
Raccords :	taraudés Gaz

Tel: 01 45 67 03 69

Fax: 01 45 67 89 16

Diagramme de sélection des vannes

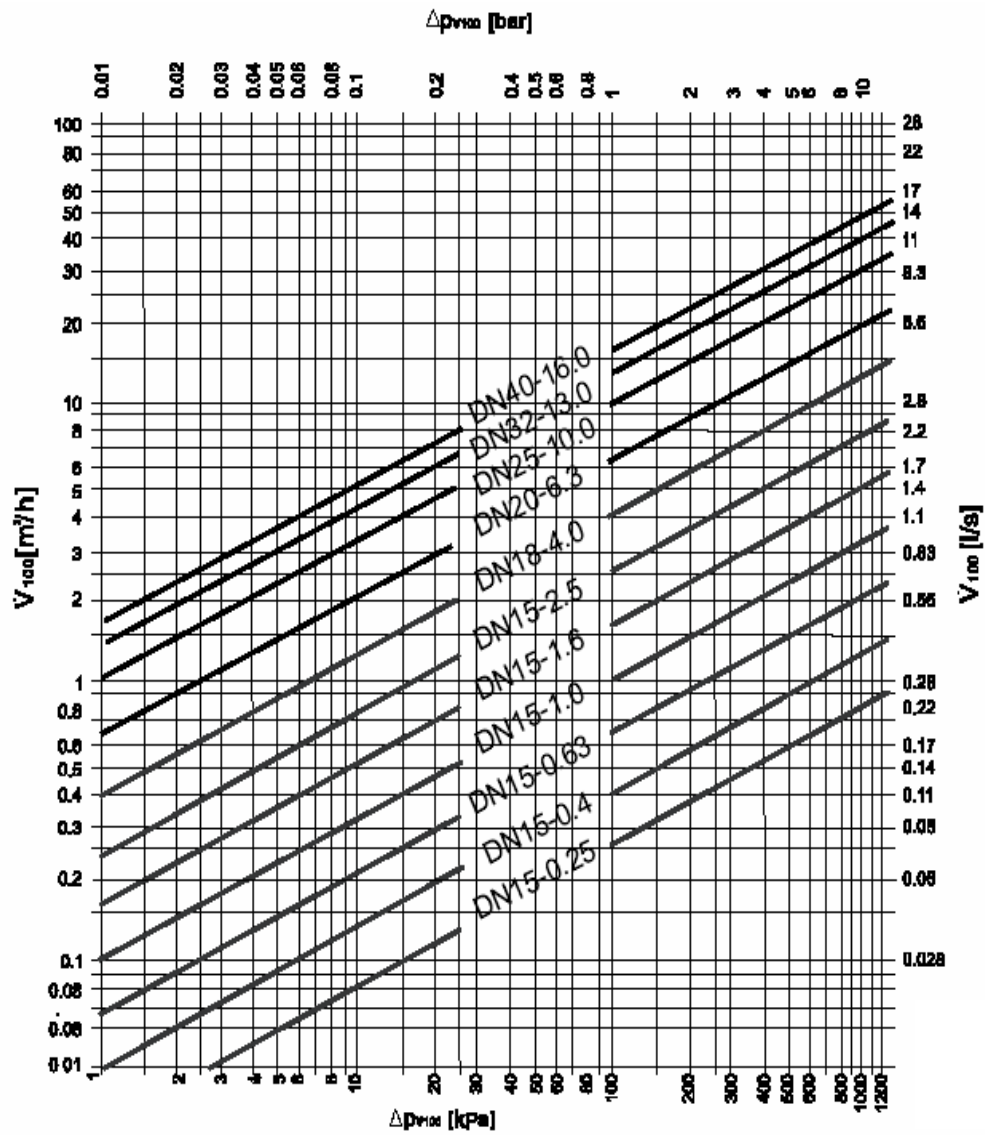

Montage hydraulique des vannes 3 voies

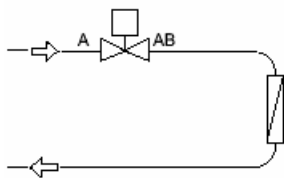

fig.1
2 voies

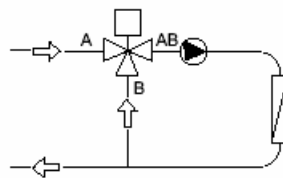

fig.2
Montage en mélange

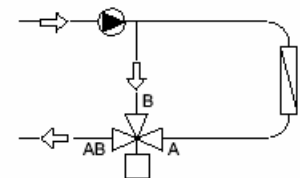
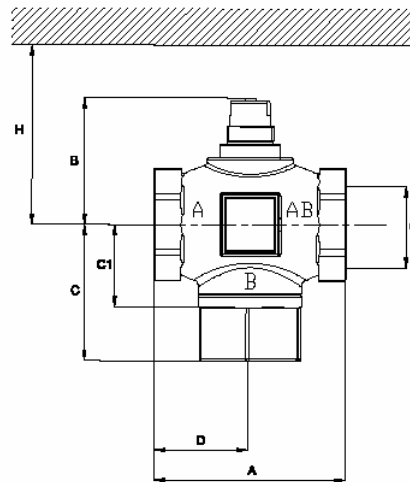
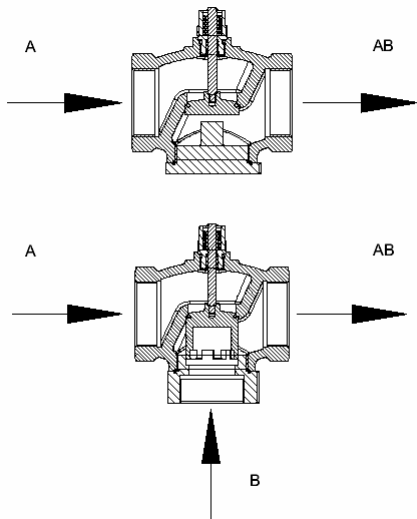

fig.3
3 voies
montage en répartition

Dimensions

DN mm	A mm	B mm	C mm VFZ 3	C1 mm VFZ 2	D mm	G	H mini. mm	Poids g	
								2 voies	3 voies
15	66	55.3	40.5	32.5	33.0	G 1/2	205	600	620
20	90	60.8	56.0	42.0	45.0	G 3/4	210	1050	1150
25	96	68.3	59.2	40.5	48.0	G 1	220	1400	1450
32	109	71.3	67.2	47.5	54.5	G 1 1/4	225	1850	2000
40	122	75.8	72.0	55.0	61.0	G 1 1/2	230	2650	2700



Vannes à siège PN 16**2S 3S**

Les vannes à siège 2 voies **2S** et 3 voies **3S** sont utilisées pour la régulation de chauffage, ou de rafraîchissement dans les installations en eau basse pression.

Température d'eau comprise entre -10 et 140°C.

Eau glycolée ayant moins de 50% de glycol.

Les vannes trois voies peuvent être montées en mélange ou en décharge (dans ce cas la pression différentielle acceptable est réduite de 50%).

. Les vannes sont motorisées avec la gamme des moteurs DB-DA21x et SE 6x.

**Gamme des vannes**

Type	DN	Kv m ³ /h	ΔP Bar
Vannes 2 voies			
2S-15	15	2,5	11
2S-18	20	4,0	11
2S-20	20	6,3	11
2S-25	25	10,0	7
2S-32	32	16,0	4,4
2S-40	40	25,0	2,7
2S-55	50	40,0	2,2
Vannes 3 voies			
3S-15	15	2,5	11
3S-18	20	4,0	11
3S-20	20	6,3	11
3S-25	25	10,0	7
3S-32	32	16,0	4,4
3S-40	40	25,0	2,7
3S-55	50	40,0	2,2

Caractéristiques techniques

Pression nominale :	PN 16
Caractéristique :	Voie A-AB égal pourcentage, voie B-AB linéaire
Course :	16,5 mm
Fuite :	Voie A-AB étanche, voie B-AB 0,2% Kvs
Corps de vanne :	Fonte
Clapet :	Laiton
Tige :	Inox
Raccords :	Taraudé femelle gaz

Tel: 01 45 67 03 69

Fax: 01 45 67 89 16

Dimensions

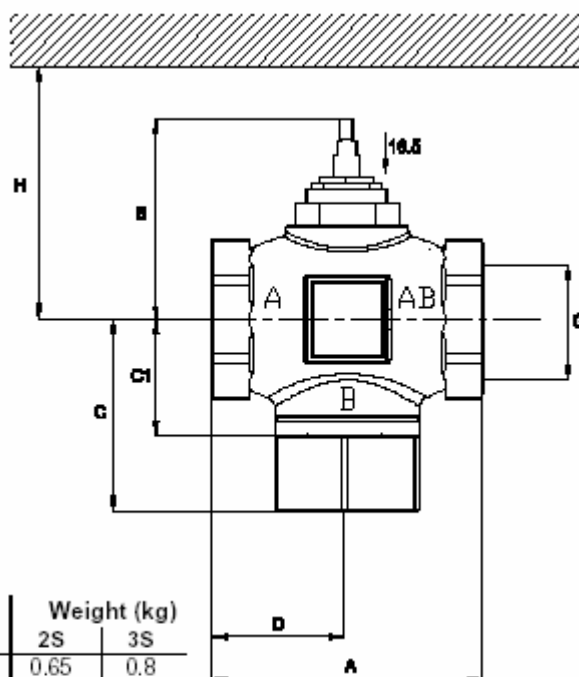

DN	A	B	C (3S)	C1 (2S)	D	G	H min.	Weight (kg)	
								2S	3S
15	66	73.5	40.5	32.5	33.0	G 1/2"	300	0.65	0.8
18	90	79.0	64.0	42.0	45.0	G 3/4"	305	1.10	1.25
20	90	79.0	64.0	42.0	45.0	G 3/4"	305	1.10	1.25
25	96	86.5	70.0	40.5	48.0	G 1"	310	1.45	1.65
32	109	89.5	76.5	47.5	54.5	G 1 1/4"	315	1.95	2.20
40	122	94.0	80.0	55.0	61.0	G 1 1/2"	320	2.75	2.95
50	142	101.5	88.5	62.5	71.0	G 2"	325	3.95	4.25

Installation

La vanne doit être installée de manière que le moteur soit monté verticalement au dessus de celle-ci. Pour limiter la température au niveau du moteur il peut être monté horizontalement. Il ne doit jamais être monté verticalement sous la vanne. Laisser une place suffisante au dessus du moteur pour son démontage éventuel et son entretien.

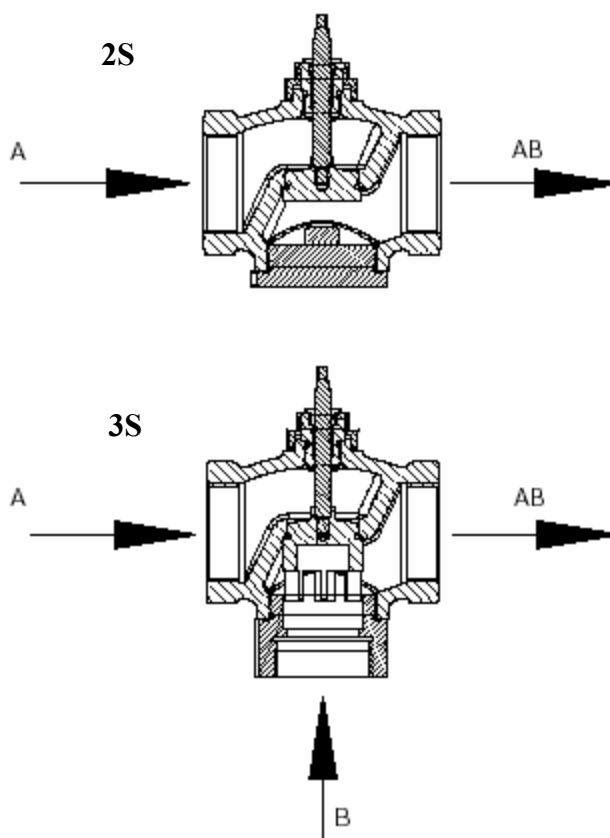

Montage des vannes

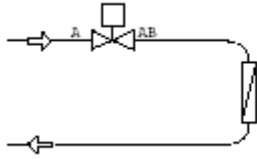

Vanne 2 voies

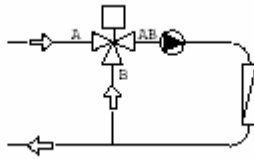

Montée en mélange

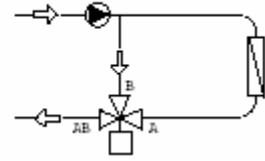

Vanne 3 voies
montée en décharge

Perte de charge

