

**Moteurs thermiques pour terminaux****SE1T**

Gamme de moteurs thermiques pour la commande de vannes à siège équipant les installations de chauffage, de refroidissement et de conditionnement d'air.

Trois types de moteurs sont disponibles :

- Moteur alimentation 230 volts ca
- Moteur alimentation 24 volts ca.
- Moteur alimentation 24Vca, commande 0-10V cc

**Gamme de moteurs**

Type	Cours mm	Force N	Alimentation Volts ca	Commande Volts cc
SE1T230	2.5	100	230	
SE1T24	2.5	100	24	
SE1M24	2.5	100	24	0-10

**Caractéristiques techniques**

Puissance consommée :	3 VA, 3,5 VA pour SE1M24
Raccordement :	Câble 2 m
Force nominale :	100 N
Courant à l'appel:	< 0,25A pour SE1T24 et SE1M24 < 0,70A pour SE1T230
Indicateur de course	
Temps d'ouverture/fermeture:	3,5 mn SE1T230
Temps d'ouverture/fermeture:	4,5 mn SE1T24
Température de fonctionnement :	0 à +50°C
Température de stockage :	-20 à 70°C
Humidité :	Maxi. 90% Hr sans condensation.
Fixation vanne:	M30 x 1,5
Conformité CE :	EMC directive 89/336/EEC,93/68/EEC Basse tension 73/23/EEC
Protection :	IP 40
Poids:	200 g

## Installation

Monter le moteur sur la vanne et visser l'écrou M30 sur la tête de vanne.

Cette opération doit être exécutée avec un moteur froid, c'est-à-dire non alimenté et en position repos. Raccorder ensuite le moteur à l'alimentation électrique après s'être assuré que le type de moteur est adapté à la source de tension, 230 ou 24 volts ca.

Un indicateur de position permet de visualiser la position du siège de la vanne quand l'ensemble est en fonctionnement (voir photo).

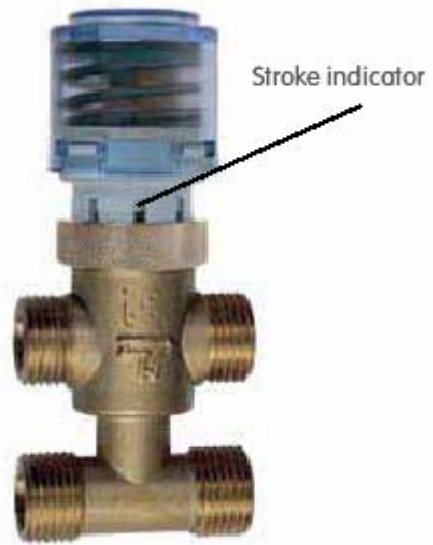

## Dimensions

SEIM24

COM	Blue
IN. (V) 0...10 V	Black
24 Vac	Brown

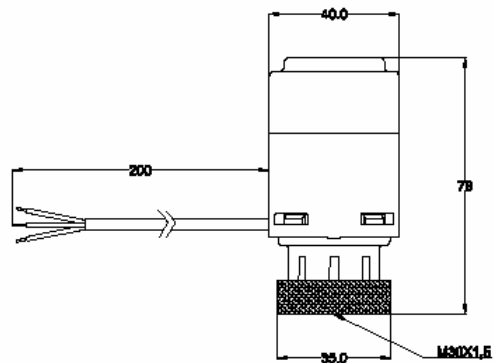

SEIT24 / SEIT230

COM	Blue
24/230 Vac SEIT24/SEIT230	Brown

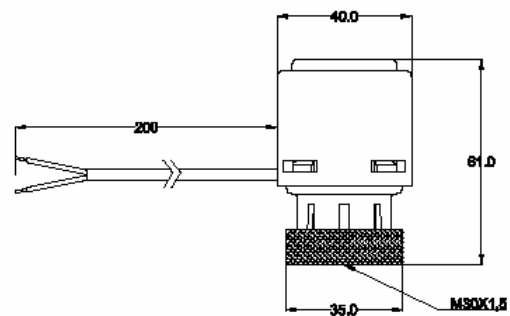

**Vannes pour terminaux****VFX**

Les vannes à siège VFX sont utilisées pour la régulation de chauffage, ou de rafraîchissement dans les installations de conditionnement d'air

Elles sont pilotées par les moteurs thermiques de la série SE1. Ces vannes sont normalement fermées sur la voie directe.

Présentation en deux, trois et quatre voies.

Le système de presse-étoupe à double joint torique assure une étanchéité optimum.

**Gamme des vannes**

Vanne 2 voies	Type		DN	Kv voie directe	Kv voie angle	ΔP bar
	Vanne 3 voies	Vanne 4 voies				
VFX214			15	1,6		2,5
VFX235			20	2,5		1,5
	VFC314	VFC414	15	1,6	1,0	2,5
	VFC335	VFC435	20	2,5	1,6	1,5

**Caractéristiques techniques**

Pression nominale :	PN 16
Caractéristique :	Linéaire
Course :	2,5 mm
Fuite :	Étanche par joints toriques
Corps de vanne :	Laiton forgé
Clapet et siège :	FRPA-66 et PBT
Tige :	Inox
Ressort:	Inox
Température du fluide:	5 à 95°C
Liquide:	Eau et eau glycolée à 50%

## Installation

Avant l'installation des vannes, s'assurer que les tuyaux sont propres et exempts de particules solides, vérifier que la vanne peut être manœuvrée sans problème.  
 La vanne doit être montée correctement selon le sens des flèches indiquant la direction du fluide (le montage en mélange est recommandé).  
 Dans le cas d'un montage en décharge la pression différentielle maximale est réduite de 1/3 par rapport à la valeur indiquée en utilisation normale.

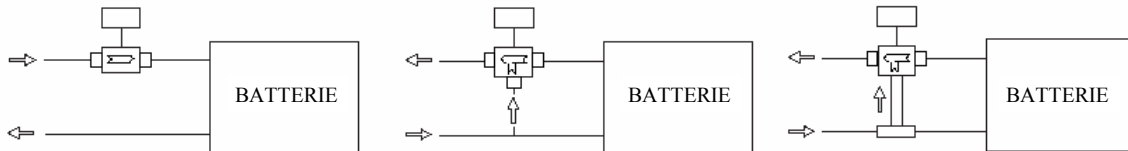

## Perte de charge

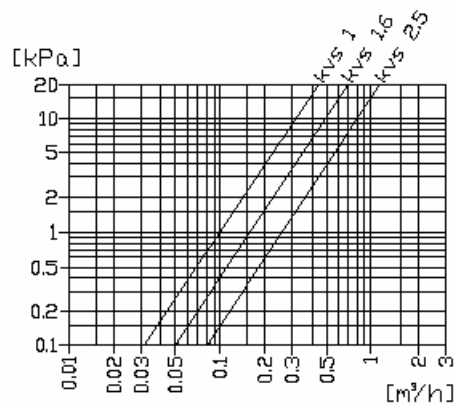

## Dimensions

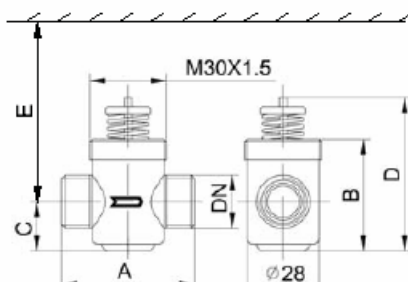

VFX2xx

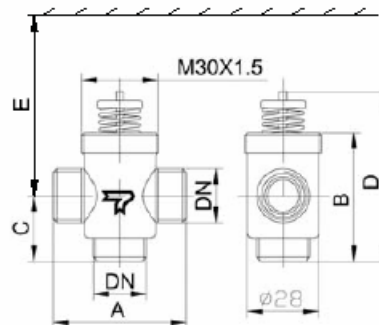

VFX3xx

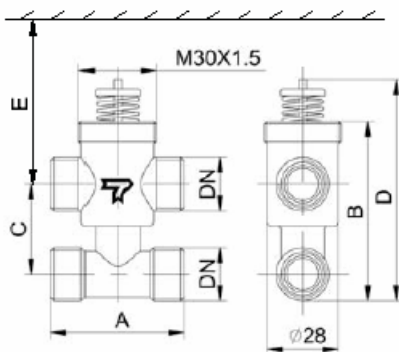

VFX4xx

Model	DN	A	B	C	D
VFX21	G 1/2"	52	44	19.5	60
VFX31	G 1/2"	52	50	25	66
VFX41	G 1/2"	52	70	35	86
VFX23	G 3/4"	56	47	19.5	60
VFX33	G 3/4"	56	59	25	66
VFX43	G 3/4"	56	88	50	104

E >= 130 mm

